

Ostern

1. Wie heißen die 3 wichtigsten Feste der Christen? _____
2. Ordne die 3 Ereignisse den oben genannten Festen zu:
 - a. Geburt Jesus: _____
 - b. Kreuzigung und Auferstehung Jesus: _____
 - c. Fest des Heiligen Geistes, „Geburt“ der Kirche: _____
3. Welcher Feiertag ist hier gemeint?
 - a. Der 1. Sonntag nach dem 1. Vollmond, der dem Frühlingsanfang folgt : _____
 - b. 50 Tage nach Ostern: _____
 - c. 24. Dezember: _____
4. Trage folgende Ereignisse in der richtigen Reihenfolge ein: Der Vorhang des Tempels zerreißt. / Judas wird von seinem Jünger verraten. / Jesus Grab ist leer. / Jesus wird festgenommen. / Jesus wird vom Hohen Rat verhört. / Jesus feiert das letzte Abendmahl. / Jesus zieht in Jerusalem ein. / Jesus wird begraben. / Petrus bestreitet, Jesus zu kennen. / Jesus wird ausgepeitscht. / Jesus stirbt am Kreuz.

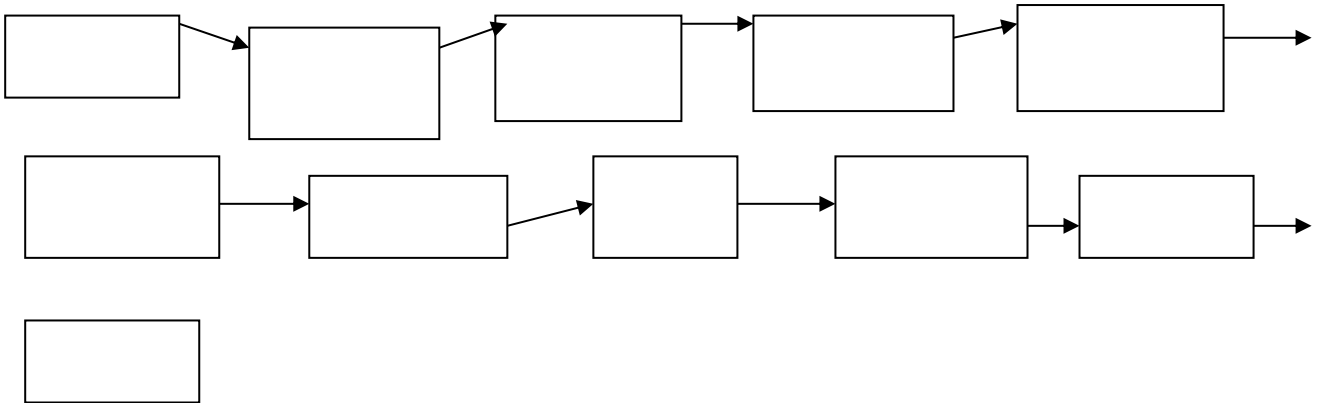

5. Von wann bis wann begehen manche Christen die Fastenzeit? Wie lange dauert sie?

6. Wie nennt man den Sonntag vor Ostern und warum? _____

7. An welches Ereignis erinnert der Gründonnerstag? _____

8. An welche Ereignisse erinnert der Karfreitag? _____
9. An welches Ereignis erinnert der Ostersonntag? _____
10. Kreuze an, was richtig ist:
 - a. Johannes Lukas Judas hatte Jesus verraten.
 - b. Pontius Pilatus Kaiser Augustus hatte Jesus zum Tode verurteilt.